

**Lamellenstoren von Griesser.
Aluflex®**

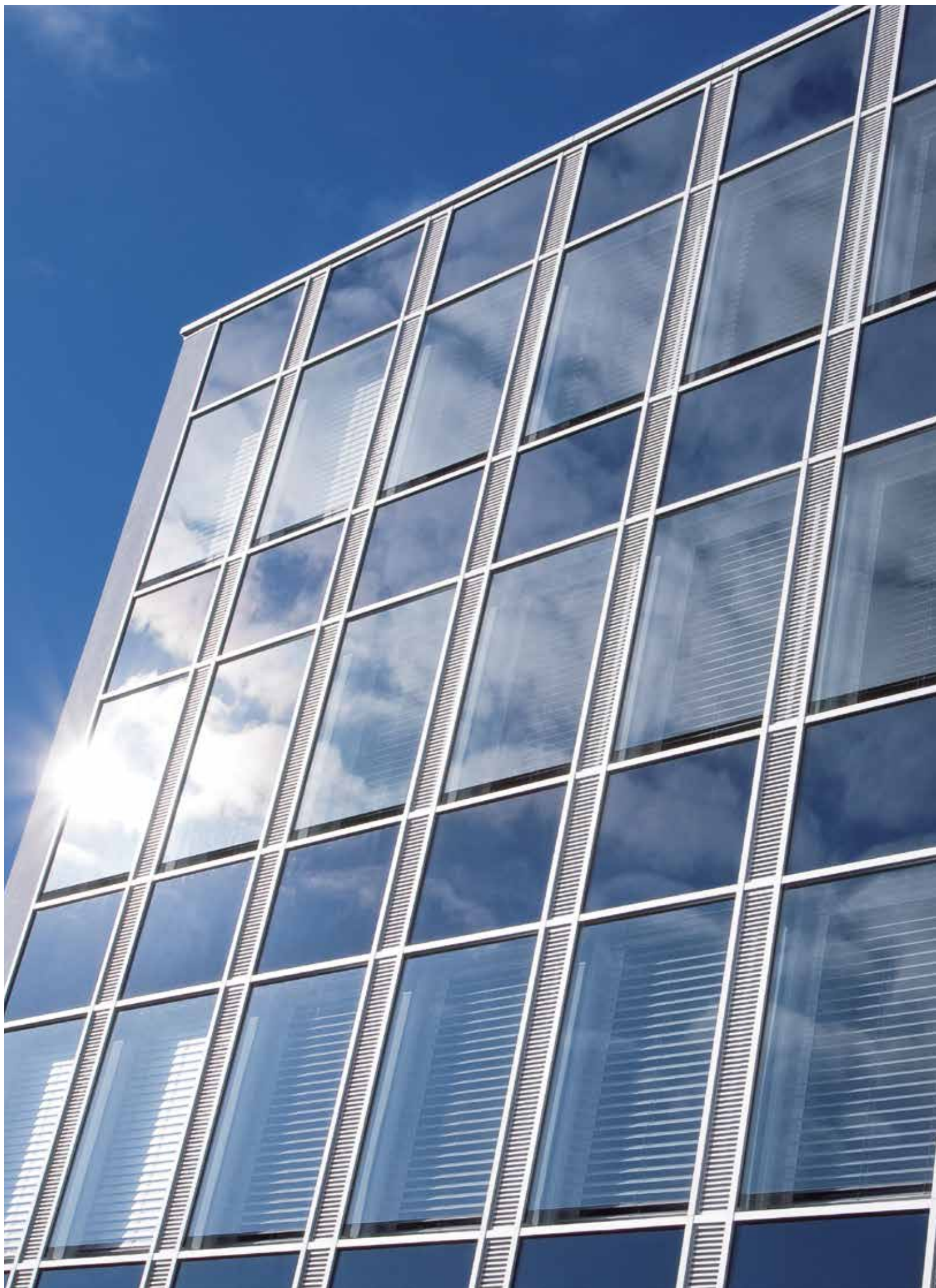



The image shows a close-up, low-angle view of a modern building's exterior. The facade is composed of a grid of large windows. Between the windows, there are vertical panels of Aluflex louvers, which are thin, white, perforated metal strips. The windows reflect the sky and surrounding environment. The overall aesthetic is clean, minimalist, and architectural.

Aluflex®

Flexible, flache Lamellen zeichnen Aluflex® aus. Damit kommt das filigrane Design der modernen Architektur entgegen. Verschiedenste Optionen ermöglichen ein ungestörtes Arbeiten am Bildschirm.



Führungssystem
Typ L



Selbsttragendes
Storessystem



Einbau im Sturz



Einbau mit Blende



Vorbau mit Box



Produkt-Highlights Aluflex®



Arbeitsstellung
(Option)



Zwei verschiedene
Lamellenbreiten

PRODUKTVORTEILE IM DETAIL



Zwei Lamellenbreiten

Flaches, flexibles Lamellenprofil ohne Randbördelung, 80 mm oder 60 mm breit, Aluminium einbrennlackiert. Endschiene Alu stranggepresst, farblos anodisiert oder einbrennlackiert.



Arbeitsstellung (Option)

Die Abdunkelung beim Senken der Store wirkt oft störend – vor allem am Arbeitsplatz. Die Lamellen-Senkstellung von rund 48 Grad verhindert diese Dunkelphasen beim Absenken der Store. Nur möglich mit Motor Typ E.



Selbsttragendes Storesystem mit schlanker Führung Typ L

Die selbsttragende Storenkonstruktion schont die Isolation im Sturz und reduziert Servicekosten. Bis zu einer Breite von 2500 mm kommt das System ohne Befestigung für den Tragkanal aus – die Isolation bleibt intakt und die Geräuschübertragung wird reduziert. Die schlanke Fixführung Typ L mit dem flexiblen Keder überzeugt als preiswertes Führungssystem mit dezenter Optik und hoher Zuverlässigkeit.



Einbausystem

Wir bieten Ihnen den Aluflex® in zwei verschiedenen Einbauvarianten an. Einmal für die Situation Sturz und einmal in der Variante mit einer Blende.



Vorbausystem

Box aus stranggepresstem Aluminium, farblos anodisiert oder einbrennlackiert, eckig oder rund.

Unsere Farbwelt

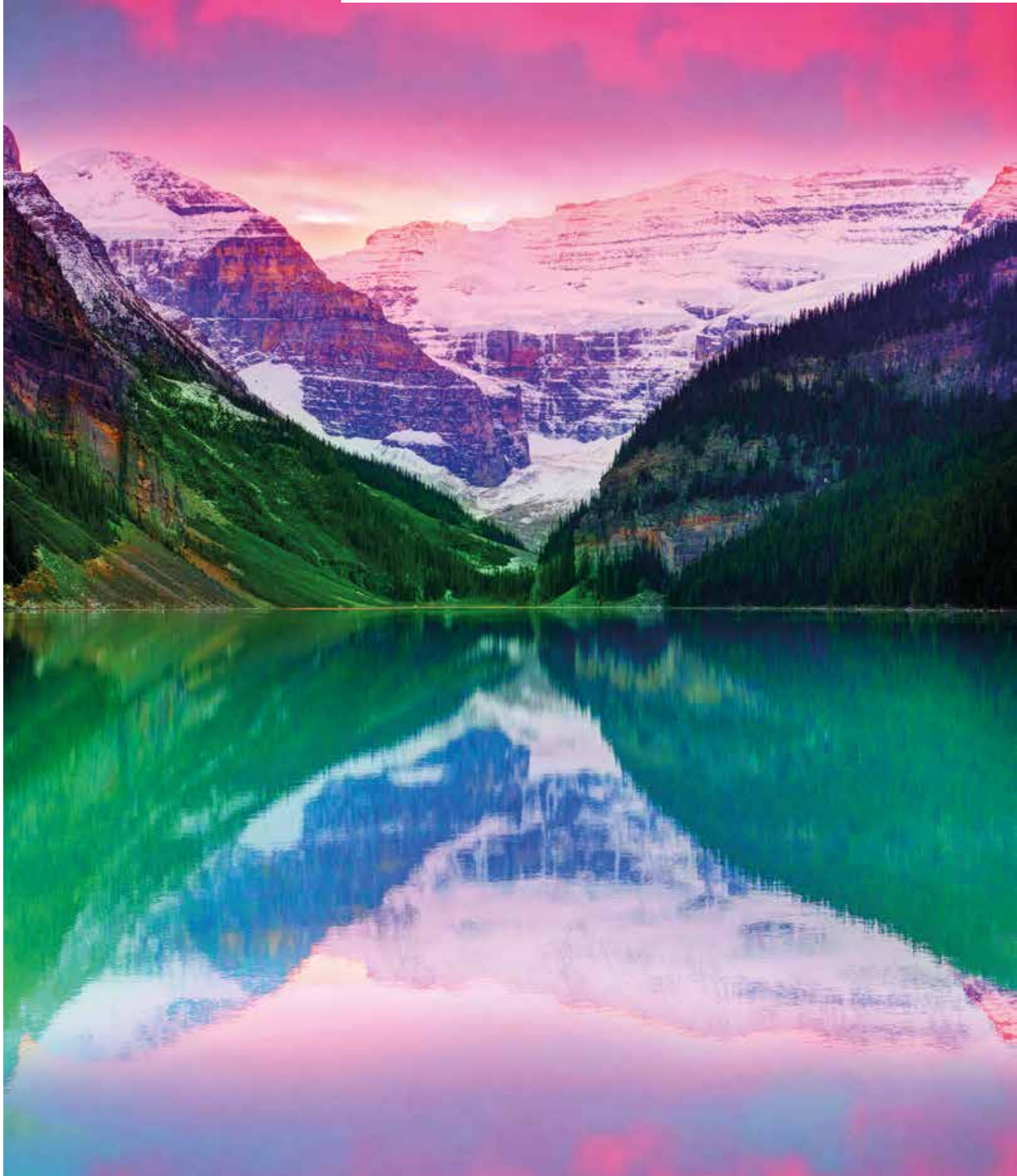

UNSERE FARBEN

BESTSELLERS

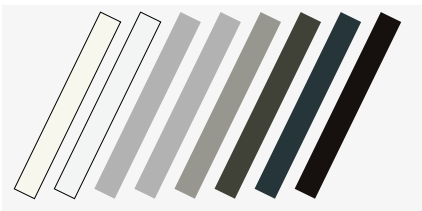

Oberflächenstruktur

Glatt-Seidenglanz



RAL 9010



RAL 9016



RAL 9006



VSR 140 - Metallic



RAL 9007/VSR 907



RAL 7022



RAL 7016



RAL 8019

PREMIUM COLORS



GriRal Colors

Unsere GriRal Farbkollektion setzt sich aus 50 verschiedenen RAL Farbtönen zusammen. Von Sandgelb bis Verkehrsweiss, in jedem Farbsegment bieten wir Ihnen eine umfangreiche Farbauswahl an. Wir sind überzeugt, auch für Ihre Bedürfnisse haben wir in dieser Farbpalette genau den richtigen Ton getroffen.



GriColors

Im Sortiment GriColors finden Sie in den vier Kollektionen Glas & Stein, Sonne & Feuer, Wasser & Moos sowie Erde & Holz 100 Farbtöne – vom kühlen Weiss über sonniges Rot oder natürliches Blau bis zum erdigen Braun.

Oberflächenstrukturen

Glatt-Seidenglanz



BiColor

Lamellenstoren erhalten neue Farbakzente: Wenn aussen Bunt dominiert, kann innen ein neutrales Hell die Storenfunktion optimieren. Stellen Sie Ihre bevorzugte Farbkombination aus unseren zwei Farbkollektionen GriColors und GriRal (exkl. Standardfarben) ganz nach Ihrem Geschmack zusammen.

Die Innenansicht zeigt auf der Bördelkante die Aussenfarbe. Unsere Farbpfehlungen für Innenfarbe: weiss (VSR 901), hellgrau (VSR 904) oder mittelgrau (VSR 130).



SPECIAL COLORS

Farbe heisst Individualität - mit unseren Special Colors sind kaum Grenzen gesetzt. Bei weiteren unzähligen und fassadentauglichen Farbtönen bleibt kein Wunsch offen.



Unser Komfort

STEUERUNGEN

Aluflex® kann über verschiedene Steuerungssysteme betrieben werden, vom einfachen Funk-Handsender bis hin zu einer Zentralsteuerung oder einem Gebäudemanagement-System in Abhängigkeit von Zeit, Sonnenstand und Wetter.

Thermischer Komfort

Die Umgebungsverhältnisse verändern sich im Laufe des Tages und der Jahreszeiten. Mit einer Griesser Storensteuerung können Sie den Sonnenschutz Ihren persönlichen Bedürfnissen entsprechend auf die wechselnden äusseren Umstände einstellen. Dabei ist die Einstellung so einfach, dass Sie trotzdem Zeit haben, sich um die wichtigen Dinge in Ihrem Leben zu kümmern.

Ein optimales Tageslichtkonzept macht eine künstliche Klimatisierung im Sommer überflüssig. Sie sparen Energiekosten und sich womöglich die eine oder andere unliebsame Sommererkältung. Im Winter kann ein Sonnenschutzsystem wiederum vor Kälte schützen und die seltenen Sonnenstrahlen in die Räume lassen, sodass sie auch hier Energiekosten und wohl auch Taschentücher einsparen können.

Visueller Komfort

Sich wohlfühlen heisst gerade in den eigenen vier Wänden auch, selbst zu entscheiden, wieviel man von sich offenbart. Mit dem Aluflex® sind Sie vor unerwünschten Einblicken von aussen geschützt.

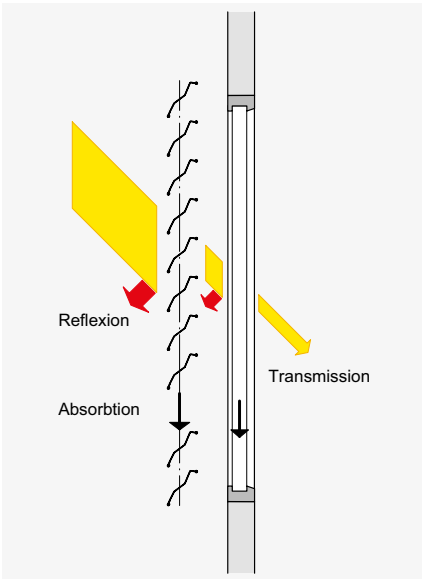

BiLine Handsender



Centero Server für iPad und iPhone Bedienung

BILINE - FUNKSTEUERUNG

Das Steuerungssystem Griesser BiLine bietet zeitgemässes Design und hohe Funktionssicherheit durch Routing-Technologie. Funksysteme haben den Vorteil, dass sie schnell montiert sind, sowohl bei Neubauten als auch bei der Nachrüstung einer Automatisierung in bestehenden Bauten.



KNX / GBUS HAUS- UND GEBÄUDEAUTOMATION

Die Griesser Sonnenschutzsteuerungen KNX und gBUS sind integrale Zentralsteuerungen mit umfangreicher Funktionalität für Gebäude jeder Grösse. Mit bewährten Funktionen wie Sonnennachlauf und Horizontbegrenzung erfüllt sie auch die höchsten Ansprüche an eine Sonnenschutzsteuerung.



KNX / gBUS Steuerung per iPad





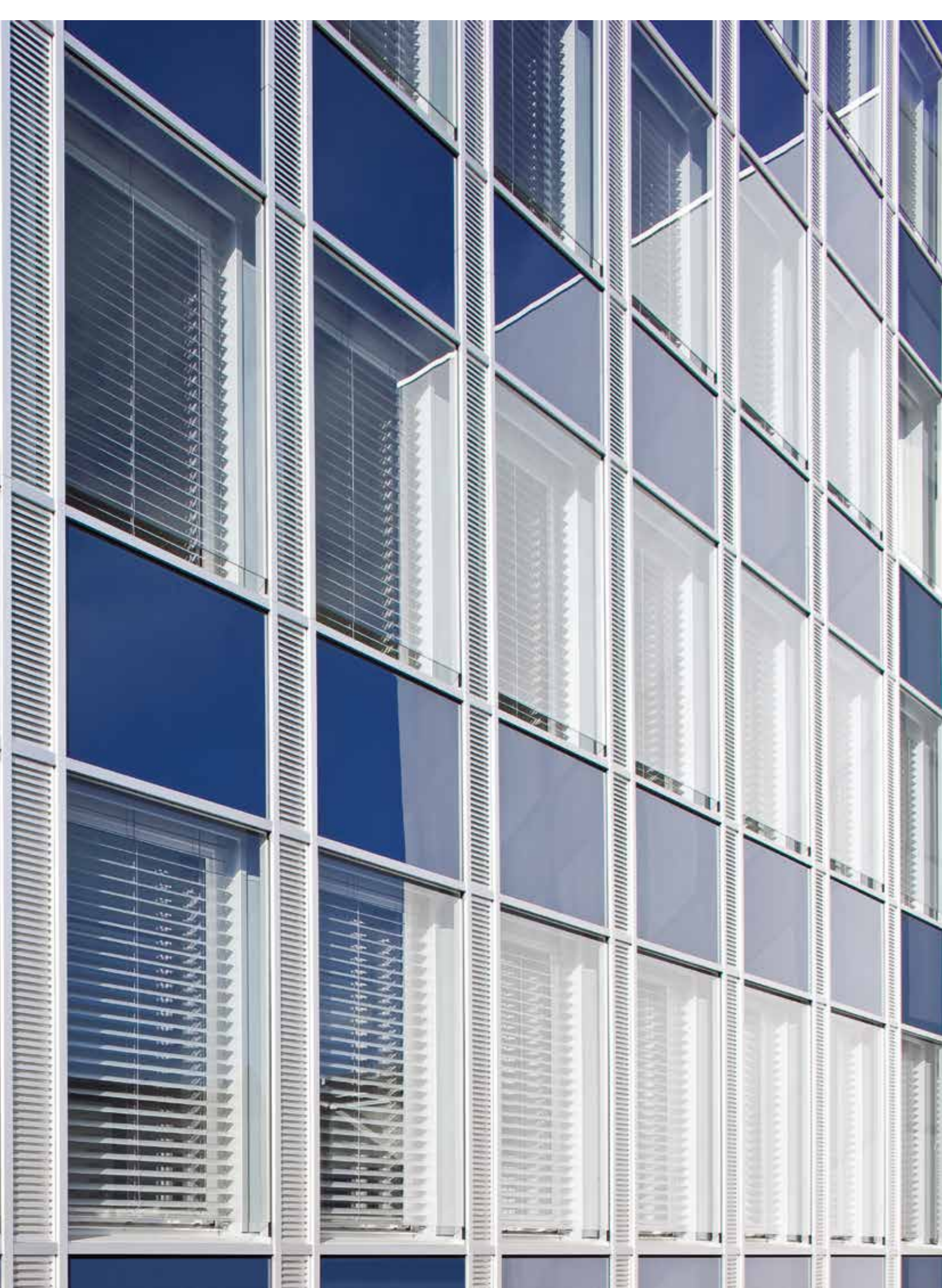

Technik im Detail

Vertikalschnitt: Beispiel Sturz

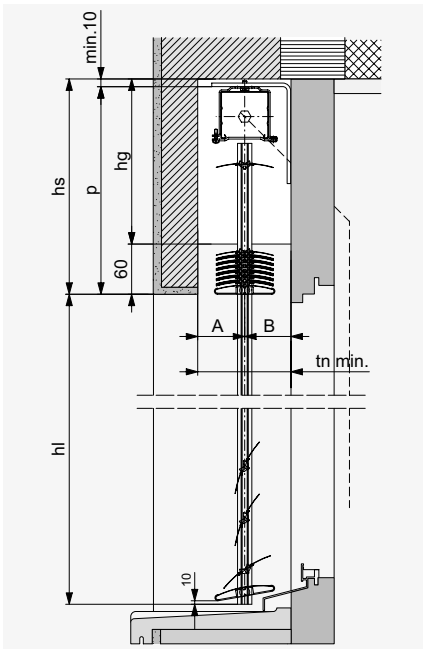

EINBAUSYSTEM IM STURZ



Horizontalschnitte

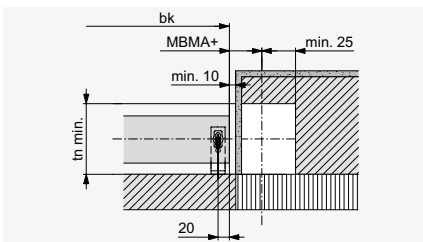

Für Gelenkkurbelantrieb

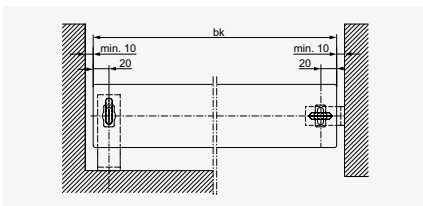

Für Führungsseile

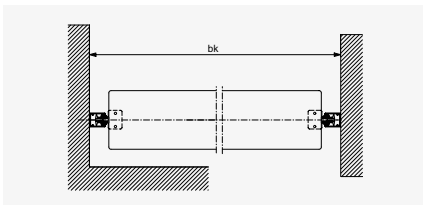

Für Führungsschienen

FÜHRUNGSSEILHALTER

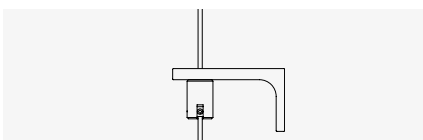

Horizontalschnitt für Gelenkkurbelantrieb

Mit Aussparung (weiss) für Getriebe (nicht notwendig für Motorantrieb). Mit Getriebe im Lamellenbereich bei 45° muss h_s um 20 mm erhöht werden. Bei den Sturzhöhen ist eine Bautoleranz von ± 5 mm zu berücksichtigen.

Tiefe Nische

Typ	tn	A	B
Aluflex® 60	min. 100*	50	50
Aluflex® 80	min. 120*	60	60

* + allfälliger Zuschlag für vorstehende Wetterschenkel oder Türgriffe.

Horizontalschnitt Führungsseile

Ab $b_k > 3000$ mm oder an windexponierten Lagen ist zusätzlich ein zentrales Windlastseil erforderlich. Ab $b_k > 4400$ mm werden zwei mittlere Windlastseile hinzugefügt.

Horizontalschnitt Führungsschienen

Ab $b_k > 2500$ mm oder an windexponierten Lagen ist ein zusätzliches Windlastseil erforderlich, ab $b_k > 3800$ mm ein zweites Windlastseil.

LEGENDE

b_k = Breite Konstruktion
 h_l = Höhe fertig Licht
 p = Pakethöhe
 g_h = Totale Höhe
 h_s = Höhe Sturz ($p + \text{min. } 10$)
 h_g = Höhe Getriebeaussparung ($h_s - 60$)
 t_n = Tiefe Nische
 Alle Masse in mm.

Vertikalschnitt: Beispiel Abdeckung

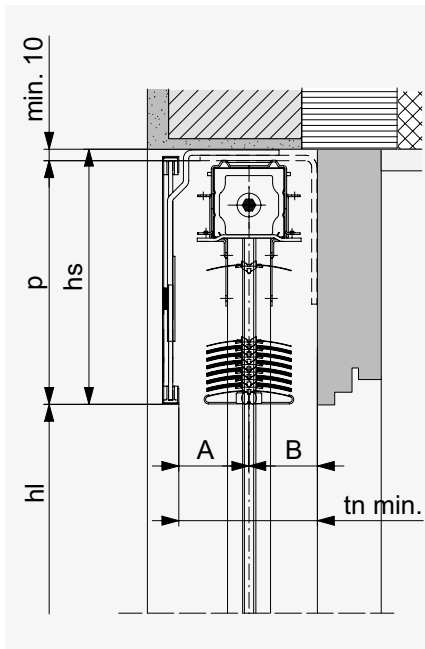

EINBAUSYSTEM MIT BLENDE



Vertikalschnitt: Beispiel Box

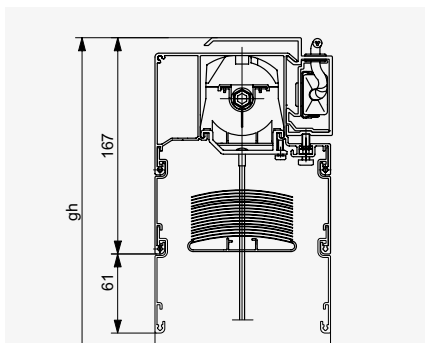

Box eckig

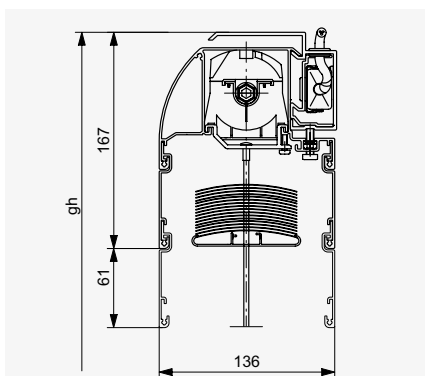

Box rund

VORBAUSYSTEM MIT BOX



Aluflex® Box

Box aus stranggepresstem Aluminium, farblos anodisiert oder einbrennlackiert, eckig oder rund, je nach Ausführung mit Verlängerung von 61 mm. Bei beiden Versionen ist $hs = hs+7$ (siehe Seite 3).

Version Box

gh 700–1800 mm: Box Standard mit Verlängerung

gh 1801–4800 mm: Box mit zweiter Verlängerung

ab 4101 mm Lamellenpaket nicht vollständig abgedeckt.

SEITLICHE FÜHRUNGSSCHIENEN

Typ L (für selbsttragendes System)

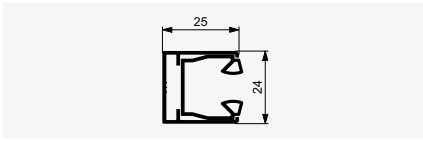

Typ F (für selbsttragendes System)

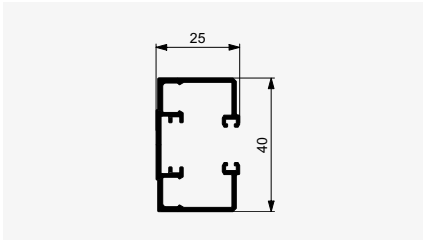

Typ E

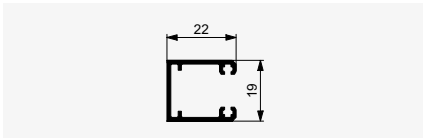

Typ C

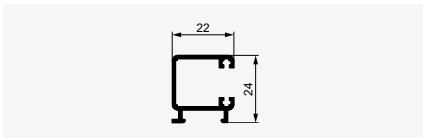

Typ D

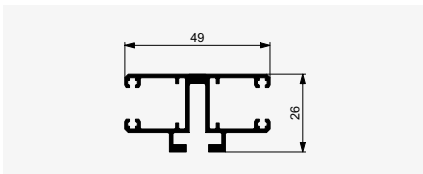

Typ T

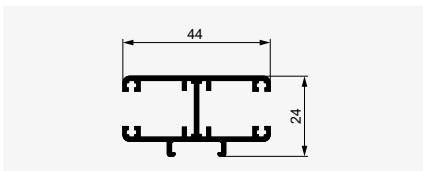

Typ R

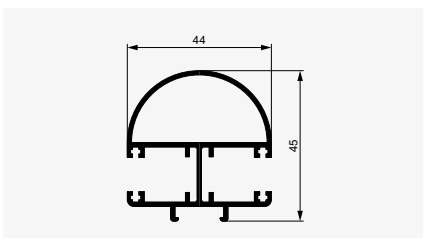

GRENZMASSE

bk Breite Konstruktion

(hinterkant Führungsschienen, bei Seilführung Lamellenlänge)

Minimum

Gelenkkurbelantrieb	550
Motorantrieb	625

Maximum

Führungsschienen	4500
Führungsseile	5000

Bei stark windexponierten Bauten und Hochhäusern ist dieser Maximalwert von Fall zu Fall herabzusetzen (siehe Betriebshinweise).

hl Höhe fertig Licht

Minimum	550
Maximum	4500

bk × hl Maximal zulässige Fläche

Einzelstore

mit Kurbelantrieb	11 m ²
mit Motorantrieb	20 m ²

Gekuppelte Anlagen (max. Anlagebreite 10 m)

mit Kurbelantrieb (max. 4 Storen)	11 m ²
-----------------------------------	-------------------

Auf jeder Seite des Getriebes dürfen max. 2 Storen angekuppelt werden.

mit Motorantrieb (max. 4 Storen)	
Motor Typ E	24 m ²
Motor Typ S	21 m ²

Bei 3 oder 4 Storen ist der Motor möglichst in der Mitte zu platzieren.

Sturzabmessungen

Höhe fertig Licht (hl)

550–1000
1001–1250
1251–1500
1501–1750
1751–2000
2001–2250
2251–2500
2501–2750
2751–3000
3001–3250
3251–3500
3501–3750
3751–4000
4001–4250
4251–4500

Höhe Sturz (hs)*

Aluflex® 80	Aluflex® 60
170	175
170	190
175	200
180	210
185	220
190	230
200	240
205	250
210	260
220	275
225	290
235	295
240	310
250	320
255	330

Sturzabmessungen sind Näherungswerte, sie können technisch bedingt in den Minus- oder Plusbereich abweichen.

* Wenn Fläche > 12 m² oder bk > 4000 wird die Endschiene Typ 20 eingesetzt. Dann ist hs = hs+10.



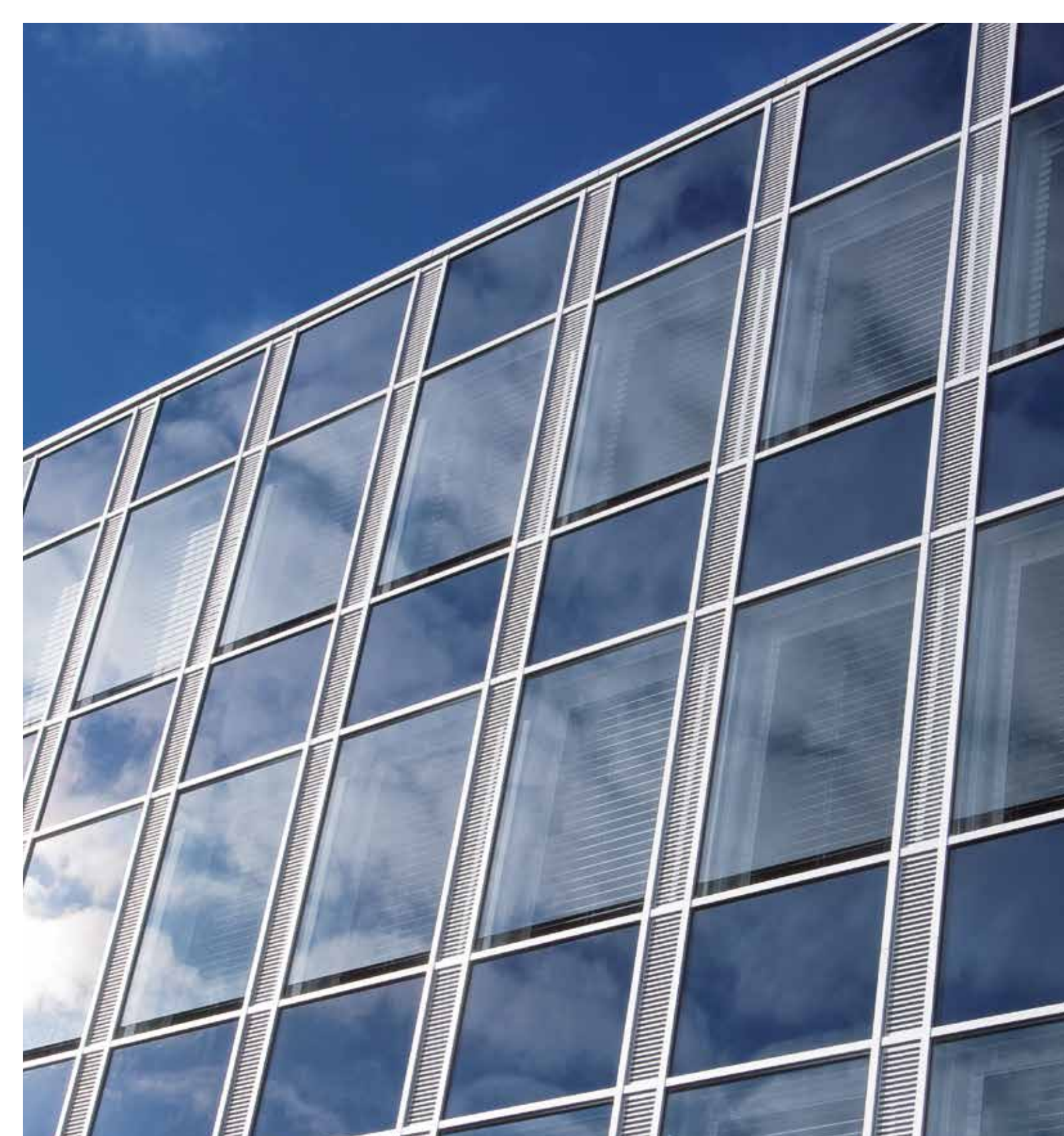

Ihr Partner:

Griesser Sonnenschutz - Qualität seit 1882.
www.griessergroup.com

